

Miniküche Easyline - 2026

Typ: ME 100

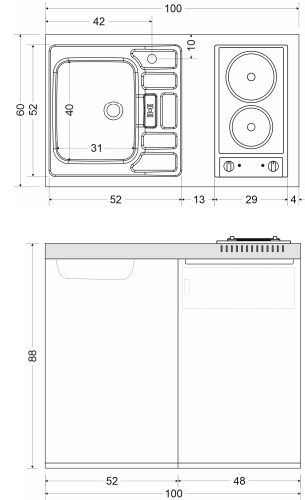

Merkmale: Stand 21.10.2025

Artikel und Varianten:	Artikelbezeichnung	Artikel-Nr.	Variante	EAN-Code
	ME 100 Easyline	Art.Nr. 14100 0004 1300	Elektrokochfeld - Becken rechts	4036089655752
		Art.Nr. 14100 0004 2300	Elektrokochfeld - Becken links	4036089655769
		Art.Nr. 14100 0004 5300	ohne Kochfeld - Becken rechts	4036089655776
		Art.Nr. 14100 0004 6300	ohne Kochfeld - Becken links	4036089655783

Herkunftsland: Deutschland

Pantryabdeckung: Allgemein Die Pantryabdeckung, VDE-GS geprüft, besteht aus rostfreiem 0,7 mm Chromnickelstahl 18/10 und wird aus einem Stück tiefgezogen. In der Herd-Spültischkombination befindet sich ein eingezogenes Becken (310x400x140mm), eine eingeprägte Abtropffläche mit Überlauf und ein eingesetztes Kochfeld oder ohne Kochfeld. Hahnlochbohrung 35 mm vorhanden.

Kochfeld

	Größe (in mm)	Leistung in Watt	Anschluss	Kontrollleuchte	Schalter
2er-Elektro	Ø145 / 180	1000/2000	230V/50Hz	Kontrollleuchte	7-Takt
ohne Kochfeld	-	-	-	-	-

Unterbau 520 Unterbau 520 mm breit, Stahlblech, weiß pulverbeschichtet. Fachboden zum Unterbaut separat erhältlich. Tür aus doppelwandigem Stahlblech mit Dämmung, weiß pulverbeschichtet. Touch-Verschluss (Druckverschluss), kein Griff

Kühlgerät/Kühlschrank	Typ	Kühlschrank Stengel KU 1002-1 EU, Energieeffizienzklasse E, 3* Gefrierfach			
	Anschluss	Spannung: AC 220 - 240V - 50 Hz - 125 W			
	Geräuschemission	Dezibel: 41 dB			
	Inhalt	Brutto Kühlen 74 Liter	Netto Kühlen 74 Liter	Brutto Gefrieren 10 Liter	Netto Gefrieren 8 Liter
	Energieeffizienzmerkmale	Abtauverfahren, Kühlteil: automatisch Kältemittel: R 600 A		Kühlsystem Kühlteil: statisch Klimaklasse: T/N (16-43°C)	
	Sonstige Ausstattung	Energieeffizienzklasse: E Energieverbrauch: 128 kWh/Jahr		Klimaklasse N (16-43°C)	
		Abstellflächenart: Glasböden Türablagen sind vorhanden LED Innenraum Beleuchtung			

Allgemeines

Ausführung: Becken rechts und Becken links erhältlich
Leichter Farbunterschied Kühlschrank / Unterbau ist gegeben
Küche ist ausschließlich in Farbe weiß erhältlich

Maße

Kompaktküche komplett

Länge ca. 1000mm

Breite ca. 600mm

Höhe ca. 880mm

Verpackung

Länge ca. 1100mm

Breite ca. 730mm

Höhe ca. 970mm

Gewicht netto/brutto

51,0 kg / 57,2 kg (Elektrokochfeld); 46,6 kg / 52,8 kg (ohne Kochfeld)

Verpackung

Umverpackung = Kartonage + PE-Folie

Bündelband = Kunststoff

Eckpolster = Kartonage

Palette = Europalette-Holz

Das verwendete Verpackungsmaterial ist lebensmittelrechtlich unbedenklich

Anlieferungszustand:

Die Kompaktküche ist steckerfertig montiert und verpackt. Ab- und Überlaufgarnitur sowie Bedienungsanleitung liegt bei.
Lieferung ohne Armatur und ohne Sifon.