

# Montageanleitung / Mounting instruction

DE - MegaLine Connect45 Pro Hutschienenadapter, Keystone Format

EN - MegaLine Connect45 Pro DIN-rail adapter, Keystone format



## Einsetzen von MC45 Pro Modul (geschirmt) / Mounting of MC45 Pro module

**1** Deckel lösen und Metallklemme abnehmen / Remove the cover and metal clamping

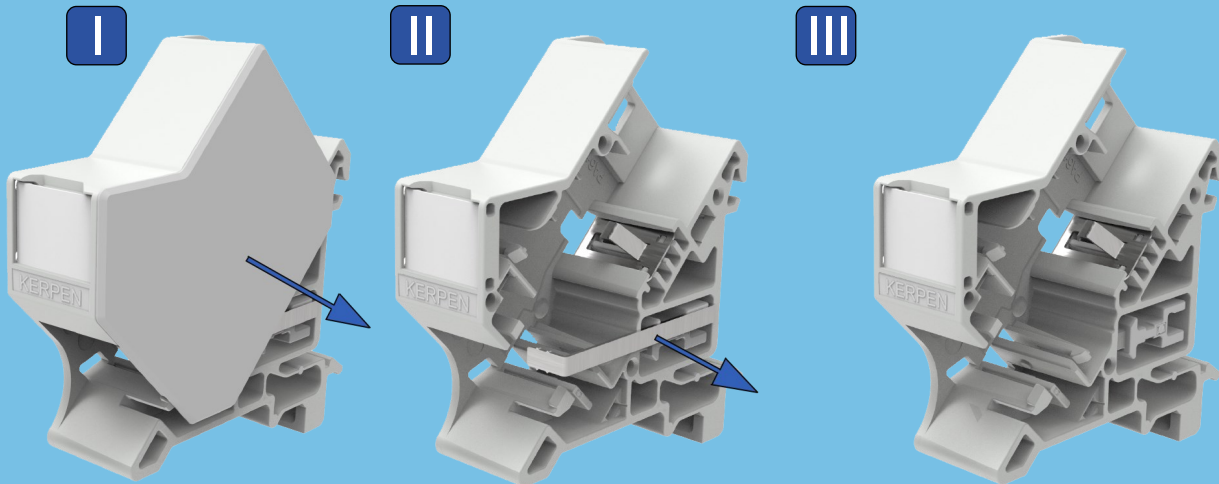

**2** Keystone Modul einsetzen / Insert Keystone module

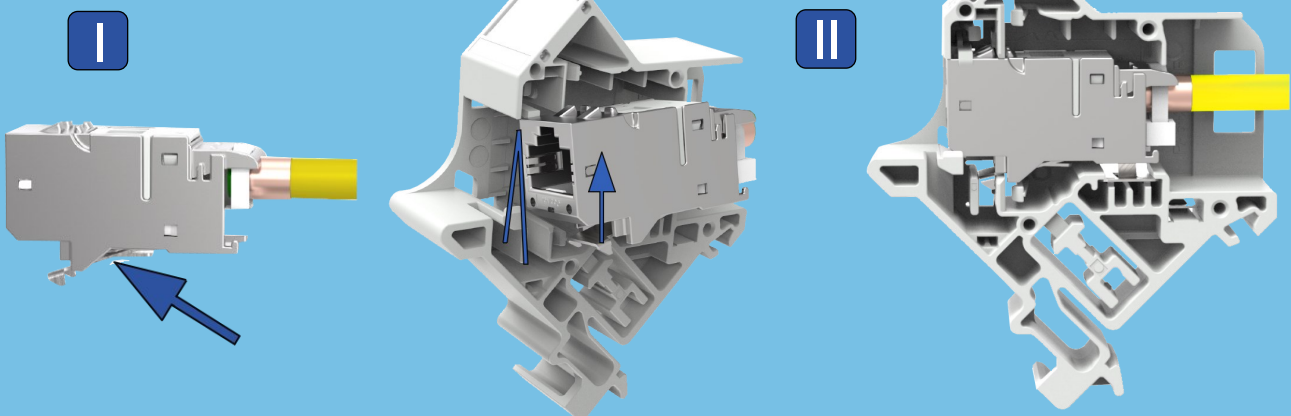

**3** Keystone Modul mit Metallklemme fixieren und Modulgehäuse auf Hutschiene einrasten. Kabel am Gehäuse befestigen. Mehrfachmontage: Deckel wird nur auf dem letzten Gehäuse benötigt. / Fix the Keystone module with a metal clamp and snap the module housing onto the DIN-rail. Fasten the cable to the housing. Multiple assembly: cover is only required on the last case.

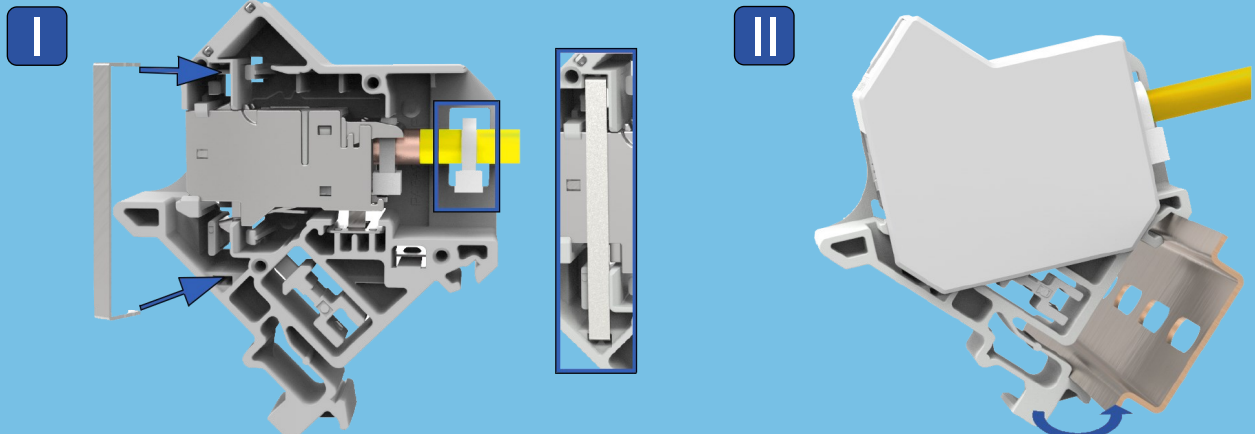

Ver.01/05-2022

# Montageanleitung / Mounting instruction

DE - MegaLine Connect45 Pro Hutschienenadapter, Keystone Format

EN - MegaLine Connect45 Pro DIN-rail adapter, Keystone format



## Einsetzen eines UTP Keystone Moduls /

## To insert a UTP Keystone module

**4** Kontaktfeder entfernen (1a - 1d)  
Einsetzen eines UTP Keystone Moduls

Remove spring contact (1a - 1d)  
insert a UTP Keystone module

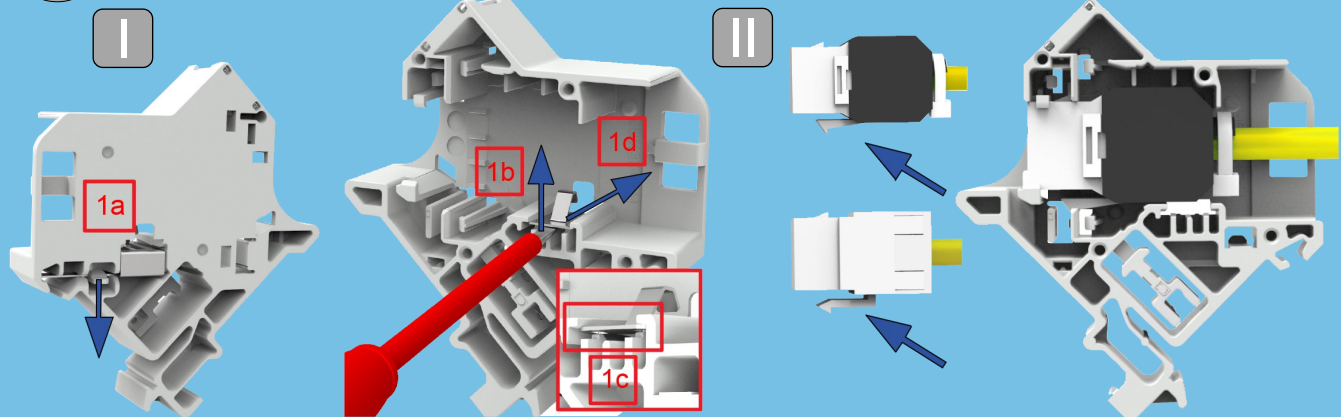

## Einsetzen einer LWL Kupplung mit Flansch /

## To insert a Fibre Optic adapter with flange

**5** Vorbereitung der Kupplungsaufnahme (I)  
Einsetzen einer LWL Kupplung (II)

Preparing the adapter mount (I)  
To insert a Fibre Optic adapter

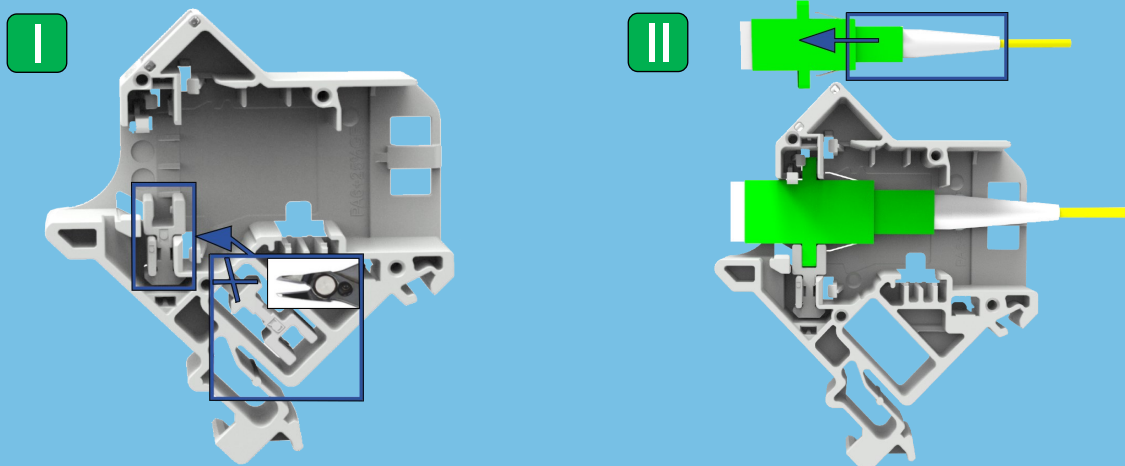

## Demontage von Modul oder LWL Kupplung /

## Disassembly of module or Fiber Optic adapter

Modulgehäuse von Hutschiene lösen, Metallklemme mittels Schraubendreher entfernen, Kabelbefestigung lösen, Keystone Modul (1) oder LWL Adapter (2a-2b) und Plastik-adapter (2c-2d) entfernen.

Remove the module housing from the DIN rail, remove the metal clamp using a screwdriver, loosen the cable ties, remove the keystone module (1) or fiber optic (2a-2b) and plastic adapters (2c-2d).

