

## HOEL 36 20 1100 (785 399)



Abbildung unverbindlich

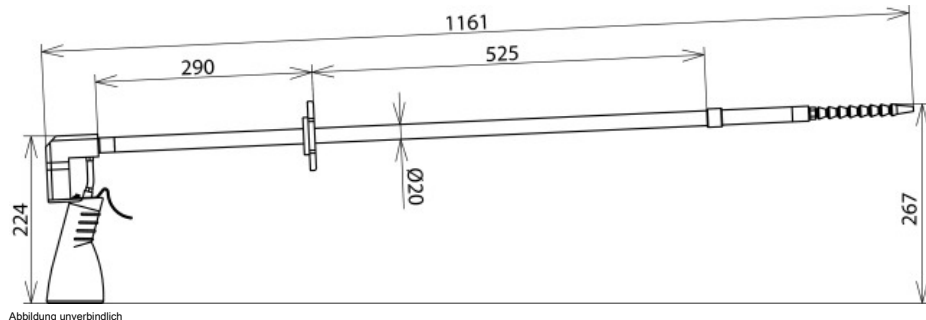

Abbildung unverbindlich

Typ	HOEL 36 20 1100
Art.-Nr.	785 399
Nennspannung ( $U_N$ )	bis 36 kV
Gesamtlänge ( $l_G$ )	1160 mm
Eintauchtiefe ( $l_D$ )	280 mm
Länge Handhabe ( $l_H$ )	290 mm
Durchmesser	20 mm
Volumen Ölbehälter	200 ml
Temperaturbereich	+5 °C ... +50 °C
Norm	Anlehnung an DIN VDE 0681-1 und DIN VDE 0682-621
Verwendbar bei	*
Zubehör	Verlängerung 500 mm (Art.-Nr. 785 398)
Gewicht	757 g
Zolltarifnummer	85359000
GTIN (EAN)	4013364146525
VPE	1 Stk.

Änderungen in Form und Technik, bei Maßen, Gewichten und Werkstoffen behalten wir uns im Sinne des Fortschrittes der Technik vor. Die Abbildungen sind unverbindlich.