

Installations- und Bedienungsanleitung

LED - Rettungszeichenleuchte

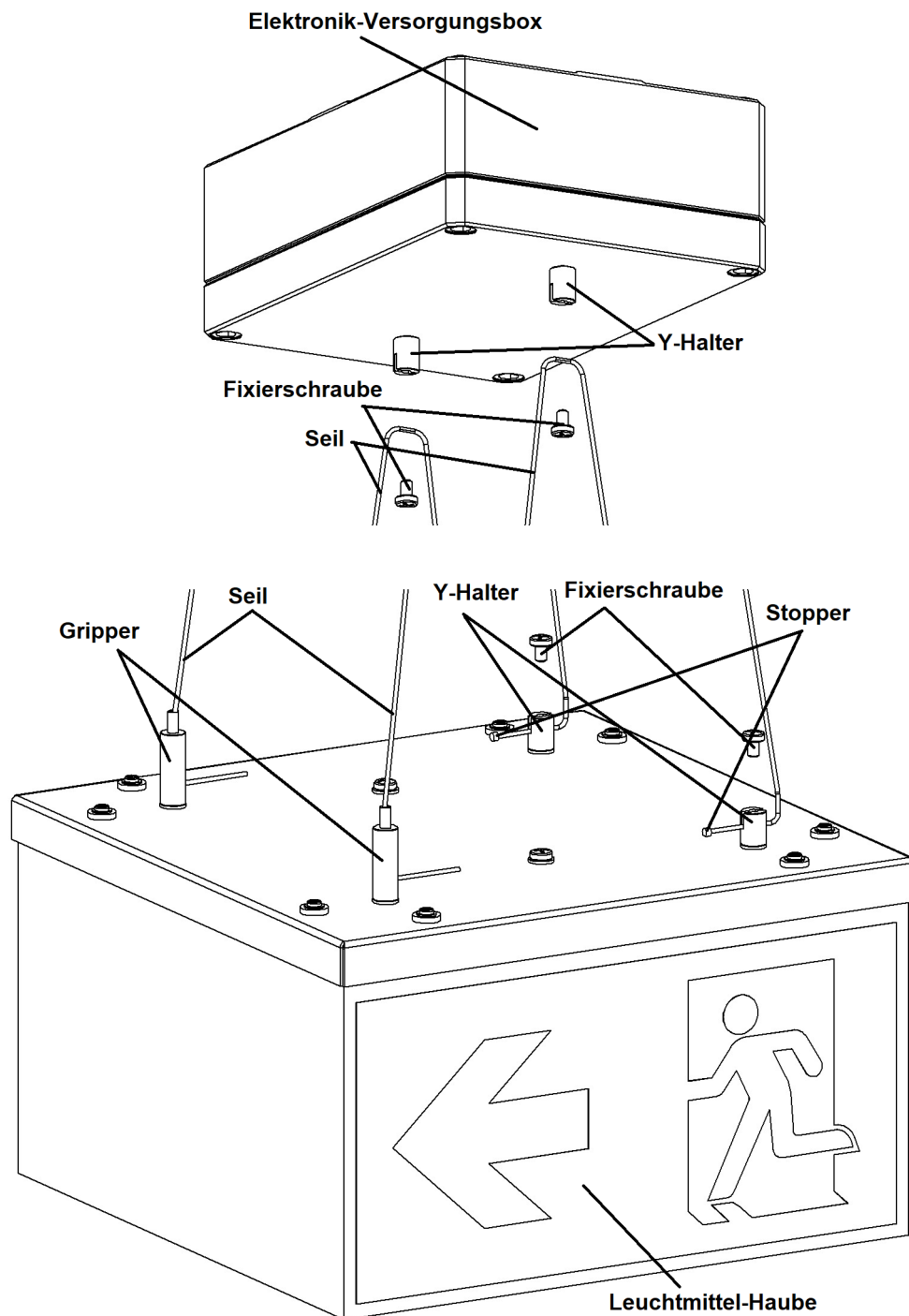

ACHTUNG! Vor der Installation alle stromführende Leitungen spannungsfrei schalten.

1. Das Seilende mit dem Stopper in Y-Halter an der Leuchtmittel-Haube rein legen und mit Fixierschraube festziehen. (Das Seilpaar und die Fixierschrauben befinden sich im Inneren der Elektronik-Versorgungsbox.)
 2. Das andere Ende des Seils in den gegenüber liegenden Gripper an der Leuchtmittel-Haube einführen.
 3. Schritt 1 und 2 für den anderen Y-Halter und den Gripper an der Leuchtmittel-Haube wiederholen.
 4. Die Elektronik-Versorgungsbox an die vorgesehene Montageebene anbringen und festschrauben.
 5. Das Kabel der Spannungszuleitung in die Elektronik-Versorgungsbox einführen und den elektrischen Anschluss gemäß umseitigem Anschlussplan vornehmen. Die Elektronik-Versorgungsbox mit dem Deckel verschließen.
 6. Die Seilschlaufen von Leuchtmittel-Haube in die Y-Halter der Elektronik-Versorgungsbox rein legen und mit Fixierschrauben anschrauben, aber noch nicht festziehen.
 7. Die Seilenden an den Grippern ziehen und die gewünschte Höhe einstellen. Jetzt die Fixierschrauben anziehen.
- ACHTUNG! Es ist auf die richtige Polarität zu achten. Beachten Sie die Polaritätshinweise an der Elektronik-Versorgungsbox und an der Leuchtmittel-Haube (+ verbinden mit +).**

Installations- und Bedienungsanleitung

LED - Rettungszeichenleuchte

Allgemein

Lesen und beachten Sie diese Anweisung bitte sorgfältig, um einen sicheren und zuverlässigen Betrieb der Leuchte zu gewährleisten. Bewahren Sie die Anweisung anschließend gut auf, um ggf. auftretende Fragen beantworten zu können.

Montage

Die Leuchte ist entsprechend EN 60598-2-22, geeignet zur Verwendung in Innenräumen. Sie kann auf ebenen Flächen, Wänden oder Decken senkrecht oder waagrecht montiert werden. Kabeleinführungen sind so herzustellen, dass diese durch die beiliegenden Kunststofffüllen verschlossen werden. Ein Eindringen von Fremdkörpern und Feuchtigkeit ist der Schutzart entsprechend zu verhindern.

Anschluss

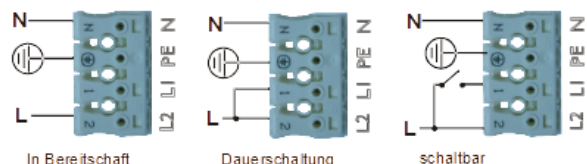

Nach dem Anschluss an das Netz wird der Inbetriebnahmetest gestartet und an der LED der Statusanzeige angezeigt (siehe Testbetrieb).

Testbetrieb

Die Elektronik führt folgende, nach den gültigen Vorschriften durchzuführende Tests der Betriebsfunktion selbsttätig durch:

- Inbetriebnahmetest: Die Inbetriebnahme wird durch den Anschluss an das Stromnetz eingeleitet, bei der die Batterie 24 Stunden lang geladen wird. Eine Unterbrechung der Stromversorgung setzt den Zähler auf Null zurück. Nach 24 Stunden wird die Leuchte einem Dauertest über die Nennbetriebsdauer unterzogen. Unmittelbar danach folgt eine weitere 24-stündige Ladezeit.
- Funktionstest: Ein 5-sekündiger Funktionstest wird einmal wöchentlich durchgeführt.
- Dauertest: Ein Dauertest wird, automatisch nach 52 Wochen, über die volle Nennbetriebsdauer durchgeführt.

Statusanzeige LED – Prüftaster

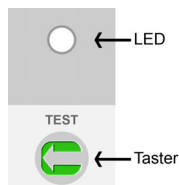

- grün dauerhaft
- grün langsames Blinken
- grün schnelles Blinken
- grün Wechselblinken
- grün zügiges Blinken
- rot dauerhaft
- rot langsames Blinken
- rot schnelles Blinken
- rot Wechselblinken
- Alles OK / mit Netzwerk Verbunden
- Dauertest läuft
- Funktionstest läuft
- Notlichtblockierung aktiv
- Wirelessverbindung wird aufgebaut
- Leuchtmittelfehler
- Akkufehler
- Stromkreisfehler Notbeleuchtungstreiber
- Sucht nach Wirelessnetzwerk

- rot / grün Identifizierungsblinken: Die Statusanzeige LED blinkt 8x, um die Anzahl der Zigbee Geräte anzuzeigen. Rot = 0; Grün = 1
- LED aus: Ruhemodus; Notbetrieb; erweiterter Notbetrieb

Hinweis:

Langsames Blinken:

Die Statusanzeige LED blinkt 1x pro Sekunde.

Schnelles Blinken:

Die Statusanzeige LED blinkt 5x pro Sekunde.

Wechselblinken:

Die Statusanzeige LED blinkt 2x zügig und 1x langsam für 1 Sekunde.

Zügiges Blinken:

Die Statusanzeige LED ist ca. 0,1 Sek. an und dann ca. 2 Sek. aus.

Identifizierungsblinken:

Die Statusanzeige LED blinkt 8x (rot oder grün) und pausiert dann für 2 – 10 Sekunden

Manueller Test

Durch kurzes Drücken des Prüftasters wird ein manueller Test ausgelöst. Bei einer Bereitschaftsleuchte geht das Licht an und die Statusanzeige LED signalisiert durch schnelles Blinken einen Funktionstest.

Leuchte zurücksetzen

Halten Sie den Prüftaster für mindestens 3 Sekunden gedrückt, um die Leuchte zurückzusetzen. Die Leuchte entkoppelt sich anschließend und kann wieder neu verbunden werden. Bitte beachten Sie die Auswirkung auf Ihr Netzwerk (z.B. bei der Entkoppelung von Routern / siehe H1-SEMM Handbuch).

Es kann bis zu zwei Minuten dauern, bis die Status LED der Leuchte zu blinken beginnt (Blinkfrequenz abhängig vom Typ) und somit signalisiert, dass die Leuchte erfolgreich zurückgesetzt wurde.

Akkuwechsel

Wenn die Brenndauer der Leuchten von 180 Minuten für 3-Stunden-Betrieb unterschritten wird, müssen die Akkus ausgetauscht werden. Bei Notlichtelementen mit integriertem Selbsttest wird dies angezeigt. Es dürfen nur Original-Akkus des Notlichtmodul-Herstellers verwendet werden.

Sicherheitsrichtlinien

Installation, Anschluss und Inbetriebnahme dieser Leuchte hat gemäß aller gültigen nationalen Sicherheitsbestimmungen und Installations-Richtlinien zu erfolgen. Die Arbeiten sind durch eine im Bereich Elektrotechnik qualifizierte & ausgebildete Person auszuführen. Jeder Betrieb der Leuchte abweichend von den in dieser Anleitung genannten Vorgaben sowie jede Änderung an der Leuchte oder in der Schaltung der Leuchte schließt alle möglichen Ersatzansprüche und -leistungen aus und kann die Funktion und die Sicherheit der Leuchte beeinträchtigen.

Garantie

Auf unsere Produkte gewähren wir eine 2-jährige Garantie.

Diese Garantieleistung tritt nur in Kraft, wenn die Leuchte unverändert blieb und entsprechend der Betriebsanleitung angeschlossen und eingesetzt wurde.

Aufgrund der Langlebigkeit des Leuchtmittels umfasst die Garantie auch die Funktion des Leuchtmittels. Ausgenommen von der Garantie sind jedwede Schäden aufgrund mechanischer Belastung.

Die folgenden Angaben werden nur zum Zweck der Anleitung gegeben und führen zu keiner vertraglichen Bindung:

Die Qualität der Akkus stellt sicher, dass bei Einhaltung der angegebenen Temperaturen mit einer Nutzungsdauer von mehr als vier Jahren gemäß den gültigen DIN / EN / VDE Normen gerechnet werden kann.

Lagerung und Pflege

Die Leuchte darf maximal 6 Monate ohne Benutzung gelagert werden. Danach muss der Akku nachgeladen werden. Andernfalls kann nicht garantiert werden dass die Leuchte die volle Betriebsdauer im Notbetrieb erreicht.

Um die Leuchte zu reinigen mit einem feuchten Tuch über das Gehäuse wischen. Keine scharfen Reinigungsmittel oder Scheuermilch verwenden.

Technische Daten

Leuchte	Crossroads 2 M Zigbee 3H
Leuchtmittel	60°LED
Nennspannung	230VAC 50/60Hz
Anschlussleistung DS	max. 11,7VA
Anschlussleistung Ladung / BS	max. 8,4VA
Lichtleistung Netz- / Notbetrieb	3W
Lichttemperatur	4000K
Akkuspannung	6,4V
Kapazität	4,8Ah
Ladestrom	300mA
Ladezeit (80%)	< 16 Stunden
Akkutyp	LiFePO4
Nennbetriebsdauer	3h
Lichtstromfaktor BLF	100%
Temperaturbereich	+5°C bis +45°C
Luftfeuchte	max. 60%
Gehäuse Material	Polycarbonat
Schutzklasse Haube / Elektronik	III / II
Schutzart Haube / Elektronik	IP54 / IP 65

Wir behalten uns das Recht vor, die Produkte ohne Mitteilung zu verändern.