

MRFvc 3501

Kühlgerät mit Umluftkühlung

Performance



LIEBHERR

Standgerät

LIEBHERR

MRFvc 3501

Kühlgerät mit Umluftkühlung
Performance



Zubehör

779050500	Schutzbügel
779076100	Rollen für Schutzbügel
711323500	Tragrost kunststoffbeschichtet, schwarz
711323900	Bodenrost kunststoffbeschichtet, schwarz
711330800	Tragrost kunststoffbeschichtet, weiß
711331200	Bodenrost kunststoffbeschichtet, weiß
711400001	Holzbord

Brutto- / Nettorauminhalt	327/250 l
Außenmaße in mm (B/T/H)	597/654/1684
Innenmaße in mm (B/T/H)	475/423/1459
Energieeffizienzklasse	
Energieverbrauch in 365 Tagen	367 kWh
Klimaklasse (Energierichtlinie)	CC3
Temperaturklasse (Energierichtlinie)	K4
Klimaklasse (Sicherheitsnorm)	5
Umgebungstemperatur	+10 °C bis +40 °C ¹
Kältemittel	R 600a
Geräusch-Schalleistung	50 dB(A)
Anschlusswert	2,0 A
Frequenz / Spannung	50 Hz / 220-240 V~
Kühlsystem	dynamisch
Abtauverfahren	automatisch
Temperaturbereich	+2 °C bis +9 °C
Gehäusematerial/Farbe	Stahl/weiß
Türausführung	Stahl
Material Innenbehälter	Kunststoff weiß
Art der Steuerung	Drehregler
Temperaturanzeige	innen analog
Verstellbare Ablageflächen	4
Material Ablageflächen	Roste kunststoffbeschichtet
Beladung 0,5l PET/Facing 0,5l PET	207/7
Beladung 0,33l Dose/Facing 0,33l Dose	414/7
Belastbarkeit Ablageflächen	45 kg
Griff	Griffmulde
Art des Schlosses	mechanisch
Türe selbstschließend	Ja
Türanschlag	rechts wechselbar
Brutto-/Nettogewicht	62/56 kg
EAN-Nr.	9005382232675

Die Übersicht stellt einen Auszug der wichtigsten Zubehöre dar.
Alle weiteren Zubehöre des Geräts sowie weitere Informationen finden Sie unter
home.liebherr.com

¹ Gibt die Umgebungstemperatur an, bei der das Gerät sicher betrieben werden kann.

Features



Umweltfreundliches Kältemittel

Liebherr-Geräte sind im Hinblick auf bestmögliche Energieeffizienz und niedrige Betriebskosten optimiert. Zum Einsatz kommen ausschließlich die natürlichen und umweltfreundlichen Kältemittel R 600a und R 290. In Verbindung mit hocheffizienten Kompressoren sind diese äußerst leistungsstark – und mit ihrem niedrigen Treibhauspotenzial auch zukunftssicher.



Wechselbarer Türanschlag

Durch den wechselbaren Türanschlag können Sie Ihr Gerät an jedem Ort einfach befüllen oder leeren.



Effizientes Kältesystem

Aufgrund jahrzehntelanger Erfahrung im Bereich Kältetechnik verbunden mit kontinuierlicher Forschung gewährleistet Liebherr die hervorragende Qualität des Kältesystems. Die Verwendung hochwertiger Verdichter, Verflüssiger, Verdampfer sowie weiterer kältetechnischer Komponenten sorgt sowohl zu einer deutlichen Senkung des Energieverbrauchs als auch zur Senkung der Betriebskosten der Liebherr-Geräte.



Griffmulde

Leichtes Handling – Mit der seitlich in der Tür angebrachten Griffmulde können Sie die Tür sehr komfortabel öffnen und wieder schließen. Nichts steht heraus, an dem Sie hängenbleiben könnten. Gerade auf engstem Raum ein echter Vorteil.



Gehäuse

Individuell und robust: Gestalten Sie das Gehäuse ganz nach Ihren Wünschen. Es ist robust, stoßfest und leicht zu reinigen.



Wechselbare Dichtung

Sparen Sie Zeit und Geld. Die steckbaren Türdichtungen können Sie schnell und einfach selbst austauschen. Ganz ohne Werkzeug oder Termin beim Techniker.

Technische Zeichnung

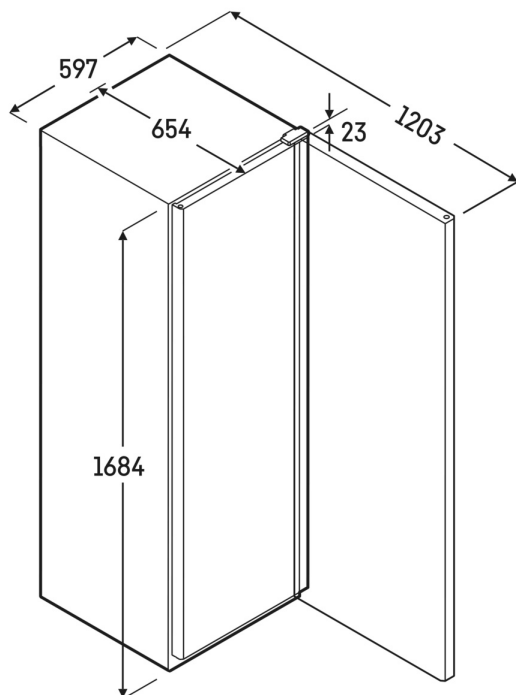

Die Produkte und ihre Details sind zu Werbezwecken inszeniert. Obwohl wir uns bemühen, die Richtigkeit aller Angaben und Informationen in diesem Flyer zu gewährleisten, behält sich Liebherr das Recht vor, Änderungen ohne Vorankündigung vorzunehmen. Soweit die tatsächlichen Geräteabmessungen, -spezifikationen und -leistungen von entscheidender Bedeutung sind, empfehlen wir, die dem jeweiligen Gerät beiliegende Einbauanleitung zu prüfen. Liebherr haftet nicht für eventuelle Schäden. (21.02.2024)

