

Bestellbezeichnung	Artikelnummer	EAN Code
MD-CE360i/8 GST opal-matt	EP10510014	4015120510014

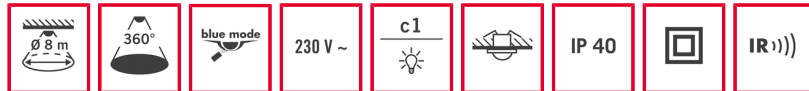

Kurzbeschreibung

- Deckeneinbau-Bewegungsmelder mit 360° Erfassungsbereich
- Reichweite von bis zu 8 m im Durchmesser bei einer empfohlenen Montagehöhe von 3 m (maximale Montagehöhe 5 m) für den Einsatz in kleinen Räumen, Durchgangsbereichen, Toiletten, kleinen Büros oder Fluren mit keinem oder geringem Tageslichtanteil
- 1,0 m vorkonfektionierte GST18i3-Zu- und Ableitung
- 16 A Hochleistungsrelais (Wolfram-Vorlaufkontakt)
- Fest hinterlegtes Werksprogramm für eine sofortige Betriebsbereitschaft

Technische Daten

Netzspannung	230 V/50 Hz
Leistungsaufnahme	< 0,3 W
ca.	
Erfassungsbereich	360°
Reichweite	ca. 8 m im Ø, bei einer Montagehöhe von 3 m bis 5 m
Einstellmöglichkeiten	elektronisch über Infrarot-Fernbedienungen Mobil-PDi/MDi, Mobil-PDi/MDi-universal (separat bestellen)
Zulässige Umgebungstemperatur	0 °C...+50 °C
Schutzart	IP 40
Schutzklasse	II
Montageart	Deckeneinbaumontage
Gehäusematerial	UV-stabilisiertes Polycarbonat
Abmessungen ca.	Höhe 91 mm, Ø 82 mm
Einbaumaß	Einbautiefe [mm] 67 mm, Einbaulochmaß Ø 68 mm
Zuleitung	Mit 1,0 m vorkonfektionierte GST18i3-Zu- und Ableitung
Lieferumfang	inklusive Linsenmaske
Slave-Eingang	nein
Lichtmessung	Mischlicht
Lichtwert	ca. 5 - 2000 Lux
Einschaltverzögerung	0 s
[s]	
Ausschaltverzögerung	0 s
[s]	
Relative Luftfeuchte	5 - 93 %, nicht kondensierend
Konformität	CE, RoHS

Zubehör

- EM10425509 - Mobil-PDi/MDi silber/blau-metallic
- EM10425615 - Schutzkorb 165/70 weiß
- EP10426988 - RC-Filter/Löschglied
- EP10433993 - Mobil-PDi/MDi-universal weiß

Hinweis: Es können max. 10 Geräte parallel geschaltet werden. Die Montageleitungslänge sollte 100 m nicht überschreiten.

Bestellbezeichnung	Artikelnummer	EAN Code
MD-CE360i/8 GST opal-matt	EP10510014	4015120510014

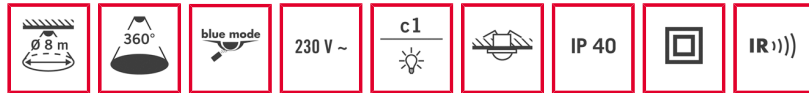

Maße in mm

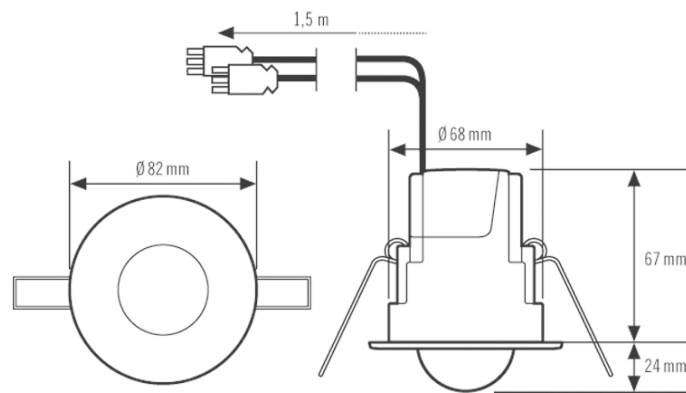

SCHALTPLÄNE

